

## Gestión y tratamiento de Botes de tóner

Los Botes de Tóner y los Botes de Tóner Residual deben ser gestionados y tratados según la legislación ambiental local en materia de residuos. El Bote de tóner no debe ser nunca incinerado.

## Programa de Mantenimiento Preventivo

El Programa de Mantenimiento tiene como objetivo optimizar la fiabilidad de los equipos reduciendo su número de incidencias e incrementar el grado de conservación y su nivel de calidad.

Este Programa permite anticiparnos al desgaste natural de las piezas por el propio uso del equipo, asegurándole la máxima disponibilidad de sus equipos.

Más información en [www.gestetner.es](http://www.gestetner.es)

## ¿Cómo facilitar la lectura del contador del equipo?

Para obtener la lectura del contador pulse la tecla "**Herramientas usuario**". A continuación, pulse las opciones: **contador, imprimir contador y pulse la tecla de inicio**.

Introduzca la lectura del contador en [www.gestetner.es/cac](http://www.gestetner.es/cac)

## ¿Cómo contactar con Gestetner?

Le atenderemos en nuestro **Centro de Atención al Cliente**:

Teléfono **902 700 000**

Web: [www.gestetner.es/cac](http://www.gestetner.es/cac)

Sólo **llamando** o conectándose a nuestra **Web** podrá solicitar:

Asistencia Técnica

Consumibles

Consulta y duplicados de facturas

Información sobre productos

Facilitar las lecturas de contadores

Centro de Atención al Cliente

[www.gestetner.es/cac](http://www.gestetner.es/cac)

902 700 000

# GUÍA RÁPIDA MP C2500/3000



**Gestetner**

# 1.- Su equipo

- 1. Alimentador auto de documentos (ARDF).**
- 2. Cristal de exposición.** Coloque aquí los originales mirando hacia abajo.
- 3. Interruptor de alimentación principal.**
- 4. Interruptor de funcionamiento.** Pulse este interruptor para encender o apagar la máquina.
- 5. Panel de mandos.**
- 6. Bandeja interna 1.** El papel impreso o copiado o los mensajes de fax se entregan aquí.
- 7. Tapa frontal.** Abra esta tapa cuando se produzca un atasco.
- 8. Bandeja de papel 1,2.** Cargue el papel aquí.
- 9. Bandejas de papel inferiores (opcionales).** Cargue el papel aquí.

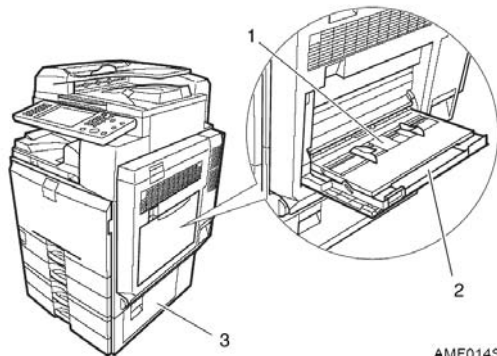
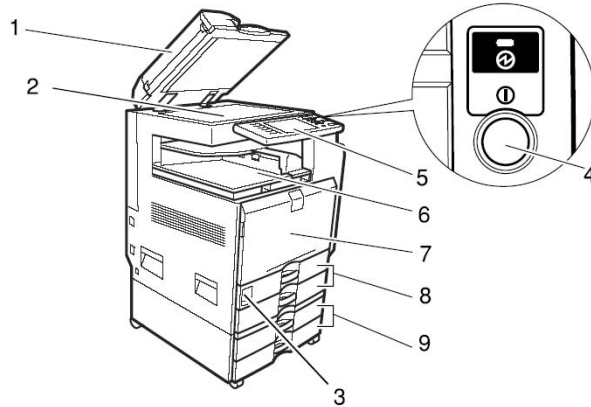

AMF014S

- 1. Bandeja bypass.** Utilícela cuando realice copias en transparencias OHP, etiquetas adhesivas, papel translúcido, tarjetas y papel de tamaño personalizado.
- 2. Extensor.** Saque el extensor cuando coloque hojas de tamaño mayor al A4 en la bandeja bypass.
- 3. Tapa inferior derecha.** Abra esta tapa cuando se produzca un atasco.

# 9.- Mantenimiento

A continuación se describe cómo sustituir los cartuchos de tóner.

## ⚠ Importante

- ❑ No agite el cartucho de tóner que ha retirado. El tóner restante podría esparcirse.

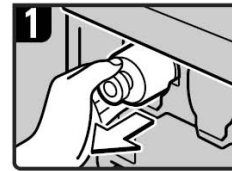

1. Abra la tapa frontal de la máquina.
2. Extraiga lentamente el cartucho de tóner.

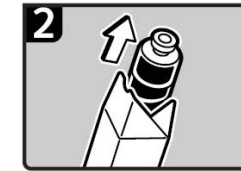

3. Extraiga el nuevo cartucho de tóner de su caja.

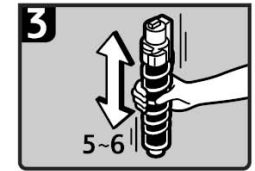

4. Sujete el cartucho de tóner y agítelo 5 ó 6 veces.

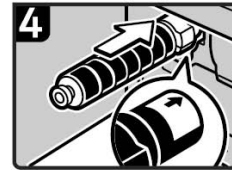

5. Compruebe la orientación del cartucho de tóner insértelo cuidadosamente.
6. Cierre la tapa frontal de la máquina.

ES AMK002S

## Cuando queda algo de tóner

En determinados entornos, puede quedar algo de tóner en el cartucho del tóner. Si esto sucede, vuelva a ajustar el cartucho del tóner. El tóner se suministrará automáticamente, y podrá seguir utilizándolo.

## 8.- Atascos y alertas

Si se produce un atasco, retire el papel o el original atascado siguiendo los procedimientos que se indican en la pegatina situada en la parte posterior de la tapa delantera de la unidad principal.

Se ha producido un atasco en el lugar correspondiente a la letra que se muestra en el panel de mandos.

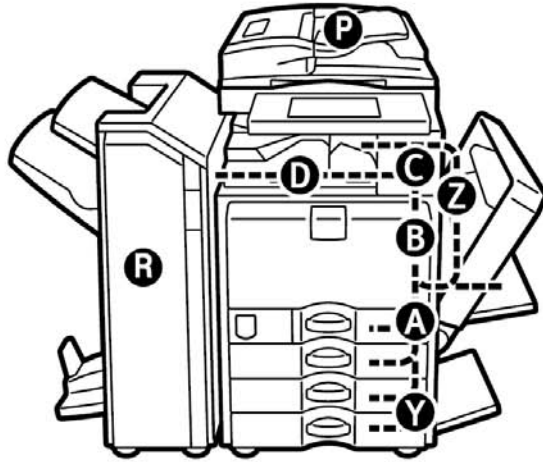

AMJ0135

**1** Pulse la tecla de la sección desde la que desea retirar el papel atascado.



**2** Una vez finalizado cada paso, pulse [Av.pág.]. Para volver al paso anterior, pulse [Re.Pág.].



**3** Cuando se haya retirado totalmente el papel atascado, restaure la máquina a su estado original.

### Nota

- Es posible que se indique más de un área de atasco. Si esto sucede, compruebe todas las áreas que se indican.

## 2.- El panel de control

La ilustración muestra el panel de mandos de la máquina con las opciones completamente instaladas.

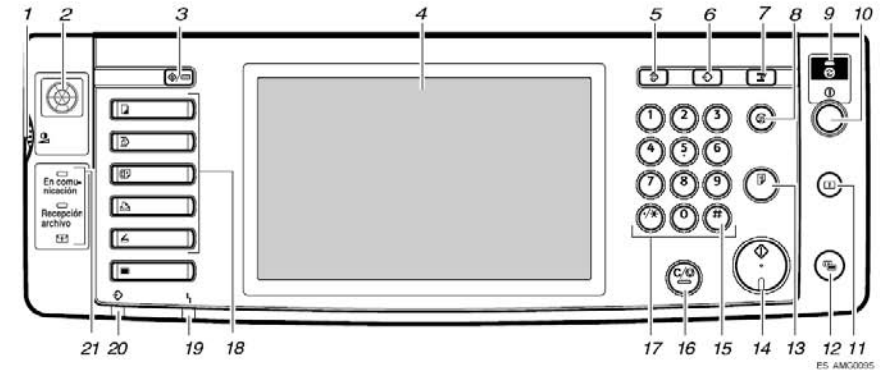

ES AMC0095

**1. Mando de contraste de la pantalla**

Ajusta el brillo de la pantalla.

**2. Esfera de colores**

Consulte esta esfera cuando ajuste los colores.

**3. Tecla [Herram. usu./Contador]**

- Herramientas del usuario**  
Pulse aquí para cambiar los valores y condiciones predeterminados y adaptarlos a sus necesidades. Consulte la Guía general de uso y configuración.
- Contador**  
Pulse esta tecla para comprobar o imprimir el valor del contador. Consulte la Guía general de uso y configuración.
- Consulta**  
Pulse aquí para saber dónde debe realizar el pedido del material fungible y dónde debe llamar cuando se produzca alguna avería. También puede imprimir esta información. Consulte la Guía general de uso y configuración.

**4. Pantalla**

Muestra las teclas de cada función, estado de funcionamiento o mensajes. Consulte "Pantalla".

**5. Tecla [Borrar modos]**

Pulse aquí para comprobar la configuración.

**6. Tecla [Programar] (modos de copiadora, fax y escáner)**

Pulse esta tecla para registrar los ajustes utilizados habitualmente o para recuperar los ajustes registrados.

**7. Tecla [Interrumpir] (modos de copiadora y escáner)**

Pulse esta tecla para interrumpir las copias durante los procesos de copia o escaneo. Consulte el Manual de referencia de copiadora/Document Server.

**8. Tecla [Ahorro de energía]**

Pulse esta tecla para entrar o salir del modo de Ahorro de energía. Consulte la sección "Ahorro de energía".

**9. Indicador de alimentación principal**

El indicador de alimentación principal se ilumina cuando se enciende el interruptor de alimentación principal.

No apague el interruptor de alimentación principal cuando el indicador de encendido esté iluminado o parpadeando. De lo contrario, podría dañar el disco duro.



## 10. Interruptor de funcionamiento

Pulse este interruptor para encender el equipo (el indicador de encendido se ilumina). Para apagar el equipo, vuelva a pulsarlo (el indicador de encendido se apaga). Consulte "Encendido de la alimentación".

## 11. Tecla [Inicio/Fin de sesión]

Pulse aquí para iniciar o poner fin a una sesión.

## 12. Tecla [Pantalla simplificada]

Pulse aquí para pasar a la Pantalla simplificada.

## 13. Tecla [Copia de muestra]

Pulse esta tecla para crear un solo juego de copias o impresiones y comprobar su calidad de impresión antes de generar varios juegos. Consulte el Manual de referencia de copiadora/Document Server.

## 14. Tecla [Inicio]

Pulse esta tecla para iniciar la copia. Inicie el escaneo o la impresión de documentos almacenados mediante la función Document Server.

## 15. Tecla [#] (tecla de introducción)

Púlsela para introducir un valor.

## 16. Tecla [Borrar/Parar]

- Borrar  
Púlsela para borrar el número que se haya introducido.
- Parar  
Pulse aquí para detener un trabajo en curso (por ejemplo, escaneo, envío de faxes o impresión).

## 17. Teclas numéricas

Úselas para introducir los números de copias, números de fax y datos para la función seleccionada.

## 18. Teclas de función

Pulse estas teclas para mostrar la pantalla de funcionamiento de una de las funciones siguientes: copiadora, cuadro de documentos, fax, impresora o escáner.

El indicador de la función seleccionada se enciende. Consulte la sección "Cambio de modos".

## 19. Indicador de alerta

Se ilumina de forma continuada si se produce un error.

## 20. Indicador de entrada de datos (modo de impresora)

Parpadea continuamente cuando la máquina recibe un trabajo de impresión.

## 21. Indicador de comunicación, indicador de Recepción de archivo, indicador de Archivo confidencial

- Indicador de comunicación  
Se ilumina de forma continuada durante la transmisión y recepción de los datos.
- Indicador de Recepción de archivos  
Se ilumina de forma continuada mientras los datos que no son Cuadro personal ni Archivo de bloqueo de memoria se reciben y almacenan en la memoria de fax. Consulte el Manual de referencia de fax.
- Indicador de Archivo confidencial  
Se ilumina de forma continuada mientras se reciben los datos de Cuadro personal. Parpadea mientras se recibe el Archivo de bloqueo de memoria. Consulte el Manual de referencia de fax.

- 9. Interruptor principal
- 10. Tecla [Pantalla simplificada]
- 11. Tecla [Inicio]
- 12. Tecla [#] (introducir tecla)  
Registra los números y ajustes introducidos.
- 13. Tecla [Borrar/parar]
- 14. Teclas numéricas
- 15. Tecla [Fax]  
Pulse para cambiar al modo de fax.
- 16. Indicador de aviso
- 17. Teclas de función

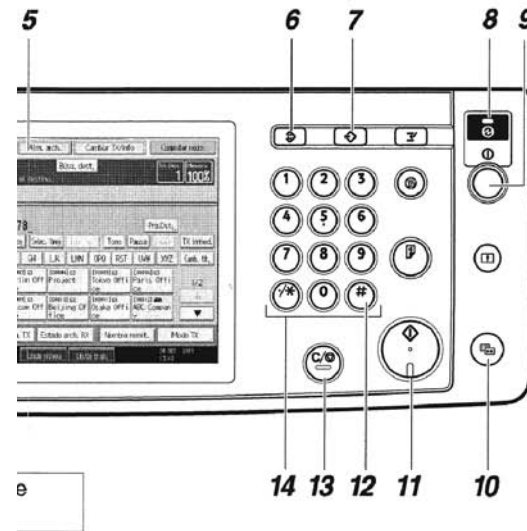

## no enviar a una hora concreta (envío retardado)

Con esta función, puede programar la máquina para que envíe un fax posteriormente mediante la Transmisión en memoria. Esta función puede beneficiarse de las llamadas telefónicas retardadas sin estar presente delante de la máquina.

Coloque el original y seleccione los ajustes de escaneo que necesite.

Pulse [Modo transmisión].

Pulse [Envío retardado].

Introduzca la hora (formato de 24 h) usando las teclas numéricas y, a continuación, pulse [Aceptar].

Pulse [Aceptar].

Especifique un destino, y luego pulse la tecla [Inicio].



## Cómo cancelar una transmisión...

### Memoria + Inmediata

Antes de que se escanee el original = antes de pulsar la tecla [Inicio]:

- 1 Pulse la tecla [Borrar modos].

Mientras se escanea el original = después de pulsar la tecla [Inicio]:

- 1 Pulse la tecla [Borrar/parar].

### Memoria

Mientras el original se está transmitiendo:

- 1 Pulse la tecla [Borrar/parar].
- 2 Seleccione el archivo que desee cancelar.
- 3 Pulse [Detener transmisión] y después [Aceptar].
- 4 Pulse [Salir].

Antes de que se inicie la transmisión:

- 1 Pulse [Cambiar TX/Info].
- 2 Pulse [Compr./Detener archivo TX].
- 3 Seleccione el archivo que desee cancelar.
- 4 Pulse [Detener transmisión] y después [Aceptar].
- 5 Pulse [Salir] dos veces.

## Cómo imprimir el resumen...

El resumen se imprime automáticamente cada 50 comunicaciones. También puede pedir un resumen cada vez que lo desee, siguiendo el procedimiento que se detalla a continuación.

- 1 Pulse [Cambiar TX/Info].

- 2 Seleccione [Impri. Resumen].

- 3 Seleccione un método de impresión:
  - [Todo]
  - [Impresión por n° de archivo]
  - [Impresión por usuario]

- 4 Pulse la tecla [Inicio].

- 5 Pulse [Salir] dos veces.

## Fax de funciones avanzadas



Por favor, ver Instrucciones «Funciones avanzadas de fax»:

- Códigos SUB/SEP (capítulo 1)  
Puede protegerse la privacidad al enviar un fax mediante un código SUB/SEP, ya que sólo las personas que conozcan ese código SUB/SEP podrán recibir o imprimir el documento de fax.
- Informes impresos (capítulo 4)  
Le informan si el fax se ha guardado, enviado o si ha fallado la operación.
- Funciones de fax LAN - Envío de un fax desde un PC (capítulo 6.)

# 7.- Envío de fax

# 3.- Modos de operación

**Cómo enviar un fax...** (capítulo 1)

1. Especifique un modo de transmisión:
  - Transmisión en memoria o
  - Transmisión inmediata (seleccionada pulsando [TX Inmed.]).
2. Coloque originales.
 
3. Cristal de exposición (Boca abajo)
 
4. Alimentador automático de documentos (Boca arriba)
 
5. Realice los ajustes de escáner que sean necesarios.
6. Especifique un destino.
7. Pulse la tecla [Inicio].

Si elige Transmisión en memoria, puede enviar documentos a múltiples destinos a la vez. Para realizarlo, después del paso 4, pulse:
 

- [Agregar] y especifique los destinos
- la tecla [Inicio]

Para enviar un Internet Fax, pulse [Internet Fax] para cambiar el tipo de transmisión a Internet Fax.

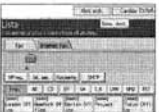

1. Indicador de archivo confidencial
  2. Indicador de En comunicación
  3. Indicador de Recepción en memoria
  4. Tecla [Tecla Herram. usu./Contador]
  5. Pantalla
  6. Tecla [Borrar modos]
  7. Tecla [Programar]
  8. Tecla [Inicio]
- Pulse esta tecla para cancelar los ajustes actuales.  
Pulse esta tecla para seleccionar el modo de programación.  
Pulse esta tecla para seleccionar el modo de programación.  
Pulse esta tecla para seleccionar el modo de programación.

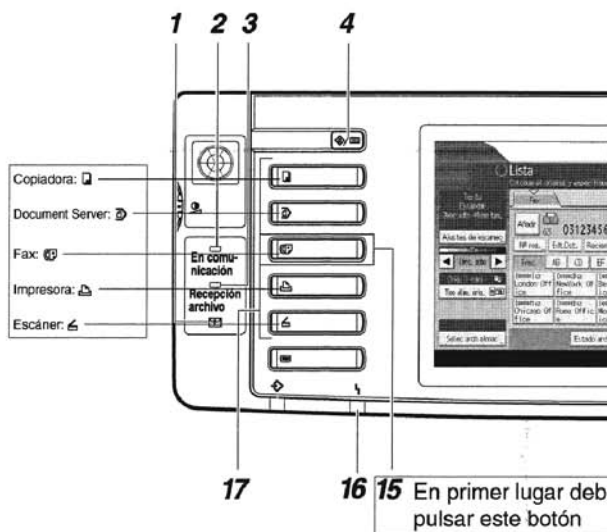

**Cómo programar una tecla de destino...** (Guía general de uso y configuración, capítulo 7)

1. Pulse la tecla [Herram. usu./Contador].
2. Pulse [Ajustes del sistema].
3. Pulse [Herramientas del administrador].
4. Pulse [Gestión de libreta de direcciones].
5. Compruebe que esté seleccionado [Programar/Cambiar].
6. Pulse [Nuevo programa].
7. Pulse [Cambio], configure la información del usuario y pulse [Aceptar].
8. Pulse [Destino del fax].
9. Pulse [Cambio] e introduzca el número de fax con las teclas numéricas, pulse [Aceptar] bajo Destino del fax.
10. Pulse [Aceptar].
11. Pulse [Salir].
12. Pulse la tecla [Herram. usu./Contador].
13. Recibirá un mensaje "Se ha actualizado la lista de destinos/ajustes de la máquina...". Pulse [Salir].

**Cómo enviar un fax a Document Server...** (capítulo 5)

1. Pulse [Alm. arch.].
2. Seleccione [Enviar y almacenar].
3. Defina el nombre de usuario, el nombre de archivo y la contraseña según sea necesario, y después pulse [Aceptar].
4. Especifique un destino, y luego pulse la tecla [Inicio].

**Para enviar un fax desde el Document Server:**

1. Pulse [Selec arch almac.].
2. Seleccione el documento que desee enviar y pulse [Aceptar].
3. Especifique un destino, y luego pulse la tecla [Inicio].

- Nota**
- No se pueden cambiar los modos en ninguno de los siguientes casos:
    - Si escanea en un mensaje de fax para transmitirlo
    - Durante la transmisión inmediata
    - Cuando se accede a las herramientas del usuario
    - Cuando se interrumpe la copia
    - Durante la marcación sin descolgar para la transmisión de fax
    - Cuando se escanea un original
  - Al encenderse la máquina, de forma predeterminada se muestra la pantalla de copia. Puede modificar este valor predeterminado. Para ver el procedimiento de configuración, consulte la Guía general de uso y configuración.

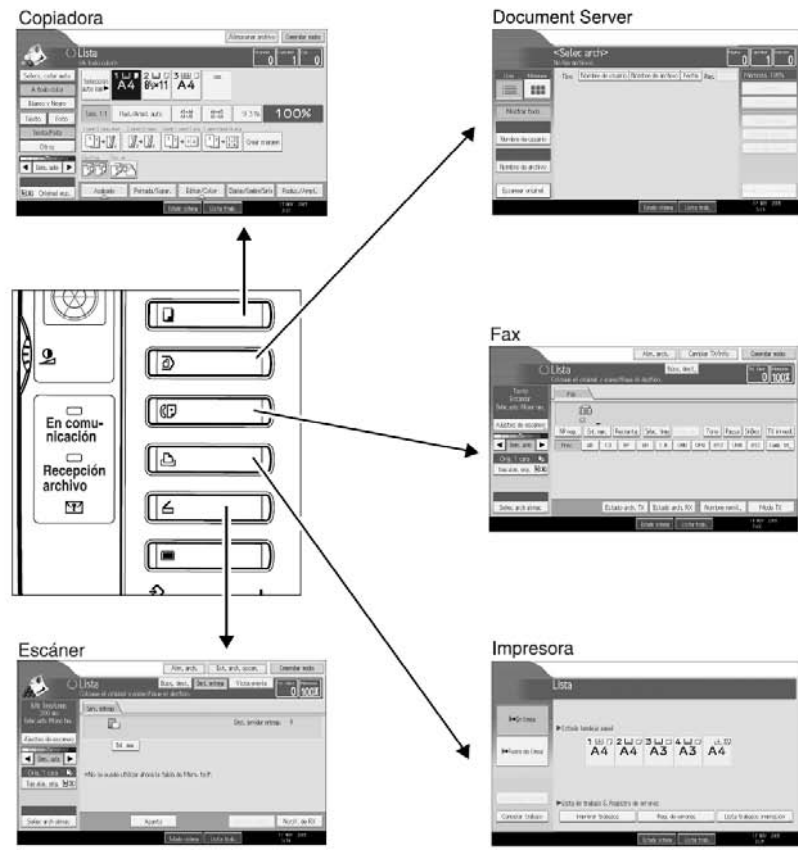

Có  
ur  
Ve  
re



# 4.- Impresión

**!** Al instalar la opción de impresora/escáner, se activa la función de impresora.

- ### Cómo instalar un driver de la impresora...
- 1 Inserte el CD-ROM 'Drivers y herramientas de impresoras' en la unidad de CD-ROM.
  - 2 Seleccione un idioma y haga clic en [Aceptar].
  - 3 Seleccione [Instalación rápida]. (Se instalan los drivers de impresora PCL y RPCS y DeskTopBinder-SmartDeviceMonitor)
  - 4 Haga clic en [Acepto el contrato], haga clic en [Siguiente>].
  - 5 Seleccione el modelo requerido.
  - 6 Haga clic en [Instalar].
  - 7 Haga clic en [Finalizar], haga clic en [Salir].

- ### Cómo preparar la impresión...
- 1 Seleccione [Inicio], [Configuración], [Impresoras].
  - 2 Seleccione la impresora correcta y el driver RPCS con el botón derecho del ratón.
  - 3 Seleccione [Establecer como impresora predeterminada].
  - 4 Seleccione [Preferencias de impresión].
  - 5 Tras recibir el mensaje 'Configurar...', pulse [Aceptar].
  - 6 En [Cambiar accesorios] seleccione las opciones que se han instalado en la máquina y pulse [Aceptar].
  - 7 Se abre la pantalla siguiente. Ajuste el tamaño de papel del original.
  - 8 Pulse [Agregar/Cambiar Ajustes personalizados]. Realice los ajustes que desee en [Configuración], [Editar], [Acabado], [Portada/Separador] y [Varios].
  - 9 Pulse [Guardar como], dé un nombre a los ajustes personalizados y pulse [Aceptar].

- ### Cómo imprimir...
- 1 Abra el documento.
  - 2 - Pulse directamente el icono 'Imprimir', o - Pulse [Archivo], [Imprimir], [Propiedades].
  - 3 Elija uno de los preajustes o realice un Nuevo ajuste.
  - 4 Pulse [Aceptar].
  - 5 Pulse [Número de copias].
  - 6 Pulse [Aceptar].

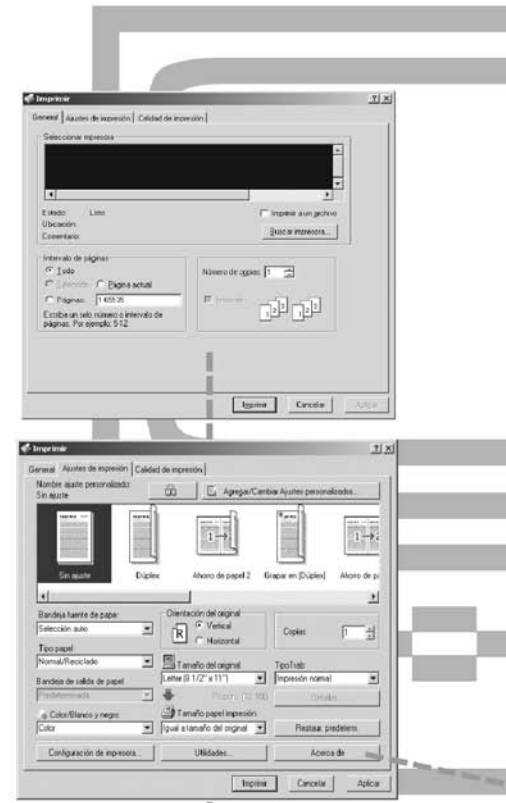

- ### Cómo imprimir un documento confidencial...
- 1 Pulse [Archivo], [Imprimir] y [Propiedades].
  - 2 En [Tipo Trab.], elija [Impresión bloqueada].
  - 3 Pulse [Detalles].
  - 4 Especifique [ID usuario] y [Contraseña].
  - 5 Pulse [Aceptar] y confirme la contraseña.
  - 6 Siga los pasos descritos en 'Cómo imprimir...' a partir del tercer paso.
  - 7 En la máquina, pulse la tecla [Impresora].
  - 8 Pulse [Trabajos de impresión].
  - 9 Pulse [Lista trab. impr. bloq.].
  - 10 Seleccione el documento y pulse [Imprimir].
  - 11 Introduzca la contraseña y pulse [Aceptar]. Pulse [Si] para volver a confirmar.
- !** El archivo que imprime se borrará de la lista.

- ptor de funcionamiento  
cender/apagar la máquina  
Inicio/Fin de sesión  
Vista simplificada  
Inicio
13. Tecla [Borrar/Parar] - borra un valor numérico introducido - detiene el escaneo
  14. Teclas numéricas - Pulse la tecla [Escáner] para activarlas.
  15. Teclas de función - Pulse la tecla [Escáner] para activarlas.
  16. Indicador de alerta
  17. Indicador de entrada de datos
  18. Indicadores

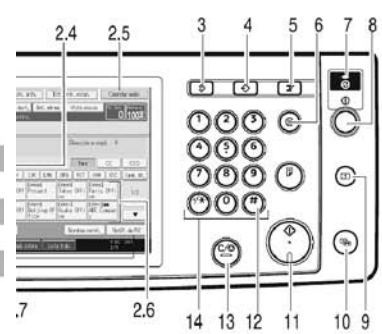

ugar debe  
otón

- Para especificar el remitente del e-mail, pulse [Nombre remit.].
  - Seleccione un remitente.
  - Pulse [Aceptar].
  - Para confirmar la recepción de e-mail, pulse [Nombre remit.].
- !** Sólo para escanear a email  
Puede introducir un asunto.
- Pulse [Asunto].
  - Introduzca el asunto.
  - Pulse [Aceptar].
- !** Pulse la tecla [Inicio].

- ### Cómo escanear al Document Server... (capítulo 3)
- 1 Pulse la tecla [Escáner].
  - 2 Pulse la tecla [Borrar modos].
  - 3 Realice los ajustes para almacenar archivos de datos escaneados: - Pulse [Almacenar archivo] y [Sólo almacenar].
  - 4 Especifique la información de archivo, nombre de usuario, nombre de archivo y contraseña. Pulse [Aceptar].
  - 5 Coloque los originales y realice los ajustes necesarios (tamaño y orientación del original).
  - 6 Realice los ajustes básicos (tipo de escaneo, resolución, etc.) a través de [Ajustes de escaneo].
  - 7 Pulse la tecla [Inicio].
- ¿Para qué?**  
Para almacenar archivos escaneados en el disco duro de la máquina y usarlos (compartirlos) posteriormente. (Consulte el Manual de referencia de escáner.)

- ### Visualización de una lista de archivos almacenados en el Document Server... (capítulo 3)
- 1 Pulse la tecla [Escáner].
  - 2 - Pulse [Selec arch almac.]. Aparecerá la lista de archivos almacenados.
  - 3 - Pulse [Admin. / Elim. archivo].

- ### Registrar un destino de email... (Guía general de uso y configuración capítulo 3)
- 1 Pulse la tecla [HerramUsu/Cont.].
  - 2 Pulse [Ajustes del sistema].
  - 3 Pulse [Herramientas administrador].
  - 4 Pulse [Gest.Libreta direc.].
  - 5 Compruebe que [Programar/Cambiar] está seleccionado.
  - 6 Pulse [Nuevo Programa].
  - 7 Configure la información del usuario.
  - 8 Pulse [E-mail].
  - 9 Pulse [Cambiar] bajo dirección email.
  - 10 Introduzca la dirección email y pulse [OK].
  - 11 Pulse [OK].
- !** Si desea más información sobre el registro de carpetas, consulte la Guía general de uso y configuración (7. Registro de direcciones y usuarios para las funciones de fax y escáner).

# 6.- Escáner

1. Tecla [HerramUsu/Cont.]
2. Pantalla
- 2.1 Campo Destino
- 2.2 Icono de e-mail
- 2.3 E-mail/Escanear a carpeta
- 2.4 [Ent. man.]
- 2.5 [Comprobar modos]
- 2.6 Lista de destinos
- 2.7 [Texto] [Asunto] [Nombre remit.] [Notif. de RX]
- 2.8 [Nº Reg.]
- 2.9 [Nombre / Tipo arch.]
3. [Tecla Borrar modos]
4. Tecla [Programar]
5. Tecla [Interrumpir]
6. Tecla [Ahorro de energía]
7. Indicador de alimentación principal
8. Interrup para enc
9. Tecla [i]
10. Tecla [i]
11. Tecla [i]
12. Tecla [i]

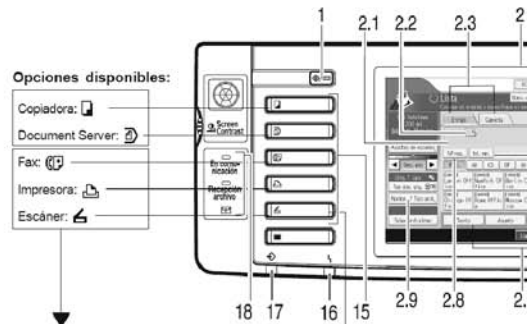

También puede enviar faxes a través de esta máquina. Pregunte a su distribuidor acerca de esta opción.



En primer lugar pulsar este t

Para utilizar la funcionalidad del escáner, se deben realizar algunos ajustes previos. Consulte el CD; Guía general de uso y configuración, capítulo 6.

**Cómo escanear...**

Formas de escaneo:

- Escanear a email.
- Escanear a SMB/FTP.
- Escanear a Document Server.
- Escáner Twain driver. (Para escanear con Twain, consulte las instrucciones del CD; Manual de referencia de Escáner.)

**Cómo utilizar Escanear a e-mail/ Escanear a carpeta...** (capítulo 1) (capítulo 2)

- Pulse la tecla [Escáner].
- Pulse la tecla [Borrar modos].
- Coloque los originales y realice los ajustes necesarios (tamaño y orientación del original).
- Si aparece escáner de entrega/escanear a e-mail:
  - Pulse [E-mail] o [Carpeta].

- Seleccione un "destino".

En total, se pueden especificar 500 destinos.

**Para enviar por email:**

- Antes de seleccionar el destino, asegúrese de seleccionar [A]. Cuando sea necesario, seleccione [Cc] o [Coo] y el destino(s).
- Si fuera necesario, pulse [Nombre/Tipo arch.] para especificar ajustes del escáner como nombre y formato de archivo.
- Sólo para escanear a email**
- Especifique remitente (email).
- Dependiendo de los ajustes de seguridad, el usuario que ha iniciado sesión se puede definir como [Nombre remit.].



**Cómo utilizar Web Image Monitor...**

- Inicie el explorador Web.
- Introduzca la dirección IP de su máquina como URL.
- Elija una de las funciones siguientes:
  - Inicio
  - Document Server
  - Arch. recib por fax
  - Impresora: Trabajos impresión
  - Trabajo
  - Configuración

**¿Para qué utilizarlo?**

- Para tener acceso a la máquina a través de la red desde cualquier ubicación.
- Para gestionar de una forma más fácil determinadas funciones de su PC.

**Cómo recibir un fax para descargar...**

- Debe realizar la configuración para poder recibir documentos de fax. Consulte el CD; Manual de referencia de fax <Funciones avanzadas> capítulo 6.
- Inicie el navegador Web.
- Introduzca la dirección IP de la máquina como URL.
- Haga clic en [Arch. recib por fax].
- Haga clic en el icono de propiedades del mensaje de fax.
- Visualice el contenido del mensaje de fax.
- Para descargar el mensaje, haga clic en [PDF] o [TIFF multi pág.].
- Pulse [Descargar] y [Aceptar].

**Cómo imprimir documentos más tarde (Impresión retenida) Cómo imprimir documentos guardados en el disco duro (Impresión almacenada)**

- Pulse [Archivo], [Imprimir] y [Propiedades].
- En [TipoTrab.], seleccione [Impresión retenida] o [Impresión almacenada].
- Pulse [Detalles].
- Especifique el [ID Usuario] y [Contraseña] si es necesario (para archivos de impresión almacenada protegidos por contraseña).
- Pulse [Aceptar] y vuelva a confirmar la contraseña.
- Realice los pasos que se describen en "Cómo imprimir..." desde el paso 3.
- En la máquina, pulse la tecla [Impresora].
- Pulse [Trabajos de impresión].
- Introduzca el ID y la contraseña si fuera necesario (para archivos de impresión almacenada protegidos por contraseña).
- Seleccione el documento y pulse [Imprimir].

El archivo de impresión retenida se imprimirá y se eliminará a continuación. El archivo de impresión almacenada se imprimirá.

**Cómo controlar la máquina en la red...**

- Utilice SmartDeviceMonitor, que está automáticamente instalado en el driver de la impresora.
- Con el botón de la derecha, haga clic en el icono verde del PC que se encuentra en la parte inferior de la pantalla.
- Seleccione [Propiedades], [Opción...], [Dispositivo de red] y pulse [Explorar].
- Seleccione la máquina y pulse [Aceptar].
- Seleccione una máquina en [Carpeta de impresoras] y seleccione [A monitorizar]. Seleccione [Visualizar en barra de tareas].
- Si selecciona esta máquina en el icono SmartDeviceMonitor, puede comprobar el [Estado], [Configuración] y el [Historial trabajos]. La próxima vez que imprima, si se produce un error aparecerá un mensaje en su PC.



